

STANDARDNÍ PONORNÁ TĚLESA SE ZÁVITOVOU PŘÍRUBOU

- Ponorné těleso se třemi topnými spirálami, které jsou pájeny k mosazné závitové přírubě.
- Topné spirály mají těsnění z pryskyřice. Materiál:
 - ponorné topné těleso do vody : Incoloy 800
 - ponorné topné těleso pro olej : Inox 321
- Závit ve standardu dle typu ponorného tělesa :
 - metrický : M77 x 2, M45 x 2
 - plyn : G1"1/2, G2"1/2
- Zapojení přes závitové svorky :
 - M6 u příruby M77 x 2 a G2"1/2 plyn
 - M4 u příruby M45 x 2 a G1"1/2 plyn
- Řadění topných spirál pomocí třmenů pro zapojení na 230 Vac, mono, třífáze nebo 400 Vac třífáze. Těleso dodáváno bez vodičů, třmeny jsou přiloženy společně se schématem pro zapojení.
- Těleso je dodáváno včetně těsnění klingerit.
- Tolerance pro výkon: +5% / -10%

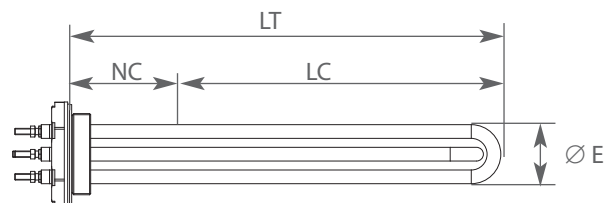

- Rozměry standardního ponorného tělesa :



- LT : Celková ponorná délka (mm)
- NC : Délka bez ohřevu (mm)
- LC : Topná délka
- Ø E : Maximální rozměr (mm): Viz níže uvedená tabulka

PONORNÁ TĚLESA PRO OHŘEV VODY ⁽¹⁾ :

- Mosazná příruba M45x2 nebo 1"1/2
Topné spirály z materiálu Incoloy 800, Ø 8mm, max. zatížení 4 W/cm², délka bez ohřevu 30mm.

Výkon (kW)	Ponorná délka LT (mm)	Těleso s přírubou M45 x 2	Těleso s přírubou 1"1/2
1	200	Není skladem Na vyžádání	Není skladem Na vyžádání
2	370		
3	540		
4	710		
5	880		
6	1050		

- Mosazná příruba M45x2 nebo 1"1/2
Topné spirály z materiálu Incoloy 800, Ø 8mm, max. zatížení 10 W/cm², délka bez ohřevu 60mm.

Výkon P (kW)	Ponorná délka (mm)	Těleso s přírubou M45 x 2		Těleso s přírubou 1"1/2
		Skladem	Nenaskladněno	Nenaskladněno
1	135	TP45145/1	-	TP48135/1
1.5	160	TP45155/1.5	-	TP48160/1.5
2	185	TP45185/2	-	TP48185/2
3	260	TP45260/3	-	TP48250/3
4	335	TP45335/4	-	TP48335/4
5	400	-	TP455	TP465
6	480	TP45480/6	-	TP48480/6
8	650	-	TP458	TP468
9	770	-	TP45770/9	TP48770/9
10	750	-	TP4510	TP4610

⁽¹⁾ Ponorná topná tělesa pro ohřev vody jsou určena pro ohřev sanitární nebo změkčené vody.

PONORNÁ TĚLESA PRO OHŘEV VODY ⁽¹⁾ :

- Mosazná příruba M77x2 nebo 2"1/2
Topné spirály z materiálu Incoloy 800, Ø 8mm, max. zatížení 4 W/cm², délka bez ohřevu 50mm.

Výkon P (kW)	Ponorná délka LT (mm)	Těleso s přírubou M77 x 2	Thermo avec přírubou 2"1/2
3	300	Není skladem Na vyžádání	Není skladem Na vyžádání
4	430		
6	550		
9	810		
12	1050		
14	1250		

- Mosazná příruba M77x2 nebo 2"1/2.
Topné spirály z materiálu Incoloy 800, max. zatížení 10 W/cm²
Spirála : Ø 13,5 mm, délka bez ohřevu 60mm , mimo
Spirála : Ø 14 mm, délka bez ohřevu 60mm, pro 20, 25, 30, 35 kW.

Výkon P (kW)	Ponorná délka LT (mm)	Thermo avec přírubou M77 x 2		Thermo avec přírubou 2"1/2
		Skladem	Nenaskladněno	Nenaskladněno
3	200	-	TP77200/3	TP76200/3
4	225	TP77225/4	-	TP76225/4
5	270	-	TP77270/5	TP76270/5
6	290	TP77300/6	-	TP76300/6
8	390	-	TP77390/8	TP76390/8
9	415	TP77400/9	-	TP76400/9
10	470	-	TP77470/10	TP76470/10
12	545	TP77545/12	-	TP76545/12
15	685	-	TP77685/15	TP76685/15
18	810	TP77810/18	-	TP76810/18
20	790	-	TP7720	TP7620
24 ⁽²⁾	1060	TP771060/24	-	TP761060/24
25	1060	-	TP7725	TP7625
30 ⁽²⁾	1280	-	TP7730	TP7630
32 ⁽²⁾	1350	-	TP771350/32	TP761350/32
35 ⁽²⁾	1510	-	TP7735	TP7635

⁽²⁾ Napětí: 400V / 690V

DOPORUČENÍ PRO POUŽITÍ

- Hladina náplně v nádobě musí být NEUSTÁLE MINIMÁLNĚ 100mm nad topnou částí ponorného tělesa.
- Maximální teplota náplně: 110°C, pro standardní konfiguraci.
- Provozní tlak: 10 bars

Pokud požadujete výrobu nestandardního ponorného tělesa, jděte na str. 8 (formulář).



Príslušenství pro montáž (podložky, matice, těsnění, atd...) k topným tělesům se závitovou přírubou. Viz. str. 6.

PONORNÁ TĚLESA PRO OHŘEV OLEJE :

- Mosazná příruba M45x2 nebo 1"1/2.
Topné spirály z nerez materiálu, Ø 8mm, max. zatížení 2,5 W/cm², délka bez ohřevu 60mm.

Výkon P (W)	Ponorná délka LT (mm)	Těleso s přírubou M45 x 2
		Skladem
0.75	250	TP45250/75
1	315	TP45315/1
1.5	450	TP45450/1.5
2	590	TP45590/2
3	860	TP45860/3

- Mosazná příruba M77x2 nebo 2"1/2.
Dvojité topné spirály z nerez materiálu, Ø 13,5 mm, max. zatížení 2,5 W/cm², délka bez ohřevu 60mm.

Výkon P (W)	Ponorná délka (mm)	Těleso s přírubou M77 x 2		T. s přírubou 2"1/2
		Skladem	Nenaskladněno	Nenaskladněno
2	350	TP77350/2	-	TPH762
3	510	TP77510/3	-	TPH763
4	670	TP77670/4	-	TPH764
6	980	TP77980/6	-	TPH766
8	1280	TP771280/8	-	TPH768
10	1570	-	TPH7710	TPH7610
12	1870	-	TPH7712	TPH7612

PONORNÁ TĚLESA PRO OHŘEV OLEJE A TOPNÉHO OLEJE:

- Mosazná příruba M45x2 nebo 1"1/2.
Topné spirály z nerez materiálu 321, Ø 8 mm, max. zatížení 2 W/cm², délka bez ohřevu 30mm.

Výkon P (W)	Ponorná délka LT (mm)	Těleso s přírubou M45 x 2	Těleso s přírubou 1"1/2
0.5	250	Tělesa nejsou skladem. Na vyžádání	Tělesa nejsou skladem. Na vyžádání
1	370		
1.5	530		
2	700		
3	1020		

- Mosazná příruba M77x2 nebo 2"1/2.
Topné spirály z nerez materiálu 321, Ø 13,5 mm, max. zatížení 2 W/cm², délka bez ohřevu 50mm.

Výkon P (W)	Ponorná délka LT (mm)	Těleso s přírubou M77 x 2	Těleso s přírubou 2"1/2
1	250	Tělesa nejsou skladem. Na vyžádání	Tělesa nejsou skladem. Na vyžádání
2	450		
3	640		
4	840		
6	1235		
8	1625		
10	2015		
12	2420		

PONORNÁ TĚLESA SE ZÁVITOVOU PŘÍRUBOU NESTANDARDNÍ : Ukázky realizace

- Rozdílná délka a výkon - nestandardní provedení.
- Rozměry v palcích.
- Celo nerezové topné těleso (spirály svařené TIG) pro ohřev demineralizované vody.
- Topné těleso pro ohřev na teploty vyšší než 110°C : Odsazené konektory pro připojení (viz. níže) a těsnění pro vysoké teploty.

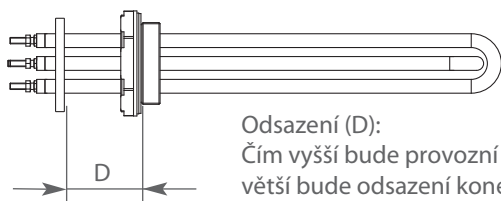

Odsazení (D):
Čím vyšší bude provozní teplota, tím větší bude odsazení konektorů.

- Svorkovnice osazená termostatem nebo omezovačem.
- Příruba s libovolným závitem.
- Plášť pro bezpečnostní sondu nebo termostat.

- Topné těleso atypického tvaru :
Viz. foto : (ohřev dna nádoby)



- Atypická příruba.
- Pokud požadujete výrobu nestandardního ponorného tělesa, jděte na str. 8 (formulář).

STANDARDNÍ PŘÍRUBOVÁ PONORNÁ TOPNÁ TĚLESA

- Ponorné topné těleso se 3 topnými spirálami, které jsou pájeny k ocelové nebo nerezové přírubě DN 80 PN 16 FS v závislosti na druhu spirál.
- Materiál spirál :
 - incoloy 800 nebo nerez 316L, ponorné topné těleso pro ohřev vody.
 - nerez 321, ponorné topné těleso pro ohřev oleje.
- Spirály jsou připojeny svorkami na jednofázové nebo třífázové napětí 230 VAC nebo třífázové napětí 400 VAC (kromě ponorného topného tělesa pro ohřev vody TPB1230/25, které je k dispozici pouze pro třífázové napětím 400 V). Dodané ponorné topné těleso je bez kabelu, se třmeny a schémata zapojení.
- Elektrické připojení přes šroubové svorky M6.



- Ponorné topné těleso s jímkou s vnitřním průměrem 8,5 mm pro vložení termostatu. (Termostat není součástí dodávky). Délka jímky: viz níže uvedené schéma.
- Tolerance výkonu: +5% / -10%.

- Rozměry standardního ponorného topného tělesa :

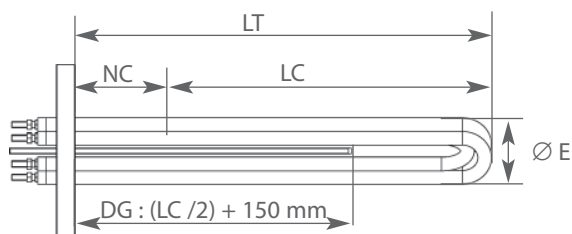

Vysvětlivka :

LT : Celková ponorná délka (mm).
 NC : Délka bez ohřevu (mm). Standardně: 150 mm
 LC : Topná délka (mm)
 DG : Jímka
 Ø E : Maximální rozměr: standardně 65 mm u holých ponorných topných těles bez rozpěr

- Rozměry standardní příruby

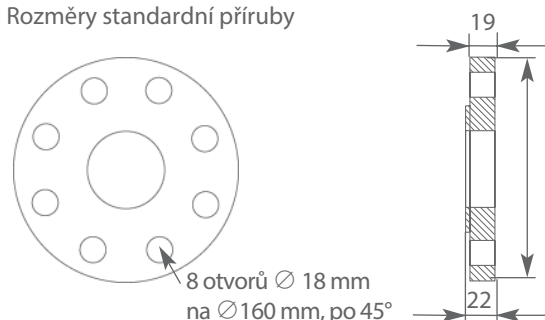

Kryt pro přírubová ponorná topná tělesa. Popis krytu a příslušenství viz str. 6.

PONORNÁ TOPNÁ TĚLESA PRO OHŘEV VODY :

Příklad použití ponorných topných těles pro ohřev vody :

Incoloy: ohřev užitkové vody nebo ohřev změkčené vody
 Nerez: ohřev destilované vody nebo potravinářských tekutin

- Spirála z Incoloy 800
 Průměr 13,5 mm
 Zatížení 9 W/cm²
 Spirála pájená k ocelové přírubě.

Výkon P (W)	Ponorná délka LT (mm)	Není skladem
3000	285	Kontaktujte nás
4000	325	
5000	370	
6000	415	
8000	500	
9000	545	
10000	590	
12000	670	
15000	805	
18000	935	
20000	1020	
25000	1230	

- Spirála z nerezové oceli 316L
 Průměr 13,5 mm
 Zatížení 4 W/cm²
 Spirála svařená TIG k přírubě z nerezové oceli 316 L. Komplet je mořený a pasivovaný.

Výkon P (W)	Ponorná délka LT (mm)	Není skladem
3000	450	Kontaktujte nás
4000	550	
5000	655	
6000	740	
8000	940	
9000	1035	
10000	1135	
12000	1330	
15000	1625	
20000	2115	

PONORNÁ TOPNÁ TĚLESA PRO OHŘEV OLEJE A TOPNÉHO OLEJE :

- Spirála z nerezové oceli 321
 Průměr 13,5 mm
 Zatížení 2 W/cm²
 Spirála přivařená k ocelové přírubě DN80.

Výkon P (W)	Ponorná délka LT (mm)	Není skladem
1000	350	Kontaktujte nás
2000	545	
3000	740	
4000	935	
6000	1330	
8000	1710	
10000	2130	

Charakteristika našich výrobků je informativní. Právo na změnu vyhrazeno.

- Standardní řadu uvedenou na předchozí stránce doplňuje řada přírubových ponorných topných těles vyráběných na míru.
- Různé typy přírub :
 - Ocelové nebo nerezové, podle normy ISO DN 100, DN 125, DN 150, DN 200, DN 250, DN 300. PN 16 až PN 50, podle aplikace
 - Nerezová, z výpalku nebo lisovaného plechu.
 - Samosvorná
 - Specifická z lisované mosazi.
- Spirály z Incoloy 800, nerez 321 nebo nerez 316, podle ohřívání látky.
Průměr topných článků spojovaných pájením nebo svařováním TIG; definovány podle materiálu a aplikace.
- Maximální celková ponorná délka LT: 3 000 mm
- Poznámka: Dlouhá ponorná topná tělesa jsou vybavena distančními třmeny, které fixují spirály. Je třeba upřesnit dostupný rozměr.
- Jímka s vnitřním průměrem 8,5 mm pro vložení termostatu. (termostat volitelně)
Délka : (Topná délka / 2) + 150 mm.
- Elektrické připojení přes šroubové svorky.
- Spirály s jednofázovým napětím 230 V nebo 400 V. Připojení svorkami na jednofázové nebo třífázové napětí 230 V nebo třífázové napětí 400 V.
Na vyžádání je ponorné topné těleso dodáno i s kabely.
- Ponorné topné těleso se dodává s těsněním z vulkánfibru.
- Tolerance výkonu: +5% / -10%.
- Pro jakékoliv požadavky na výrobu nestandardních ponorných topných těles viz formulář na str. 8.

- **Příklad nestandardního ponorného topného tělesa**
Ponorné topné těleso pro ohřev na teplotu vyšší než 110 °C :
Odsazené připojovací svorky (viz níže) a těsnění pro vysoké teploty.

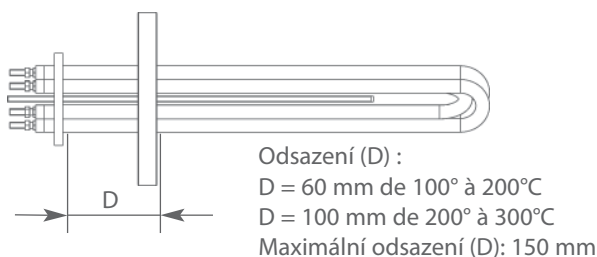

Ponorné topné těleso je vybaveno distančním třmenem, který fixuje polohu spirál.
Fotografie: ponorné topné těleso 30 kW, délka LT pod přírubou: 900 mm

- Typy přírub :



Samosvorná příruba

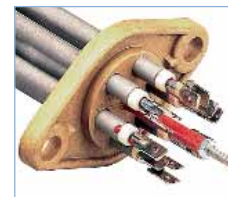

Specifická příruba



Lisovaná příruba



Příruba podle normy ISO

- Rozměry ponorných topných těles s přírubami podle normy ISO

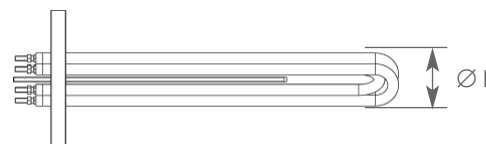

Průměr příruby	Maximální počet spirál	Maximální rozměr Ø E (mm)
DN 100	6	100
DN 125	6	125
DN 150	12	150
DN 200	18	200
DN 250	21	250
DN 300	42	300

Provedení speciálních ponorných topných těles v mezích kompatibility výkonu, intenzity a rozměru.

Acim Jouanin vám nabízí širokou škálu produktů pro kabely a regulaci elektrických odporů.

Více informací získáte v našich brožurách:
„Regulace“ a
„Kabely, pláště a elektrické vodiče“



Regulátory, termostaty...
Elektrické skříně...
Termočlánky, sondy...

Jednožilové kabely
Vícežilové kabely
Tepelně smrštitelné pláště
Izolační pláště...

Charakteristika našich výrobků je informativní. Právo na změnu vyhrazeno.

PŘÍSLUŠENSTVÍ K PONORNÝM TOPNÝM TĚLESŮM

PONORNÉ TĚLESO SE ZÁVITOVOU PŘÍRUBOU: Uvedené příslušenství je trvale skladem (mimo nerez matice) a je možné je zakoupit i jednotlivě.

Ukázka montáže ponorného tělesa se závitovou přírubou na ocelové vaně.

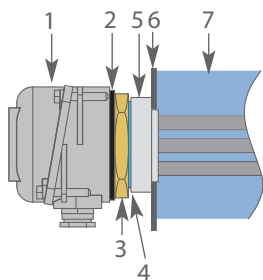

Legenda :

- 1- Krytka
- 2 - Těsnění kaučuk
- 3 - Matice ponorného tělesa
- 4 - Těsnění klingerit (dodáváno u standardních těles)
- 5 - Příruba k přivaření
- 6 - Stěna vany
- 7 - Náplň určená k ohřevu

Krytka

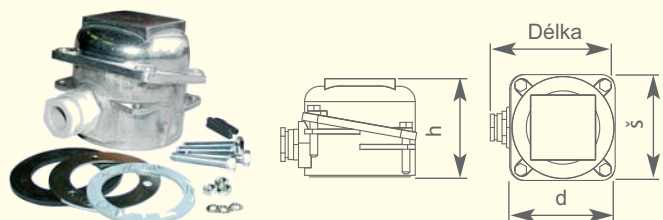

Hliníková krytka. Těsnost IP55. Dodáváno s podložkami, kaučukovým těsněním a šroubením.

Matice M45 Rozměry d x š x h (mm): 76x76x65. Průchodka N°13.	TPCAP45
Matice M77 Rozměry d x š x h (mm): 100x100x95. Průchodka N°21.	TPCAP77

Klíče pro utažení matice

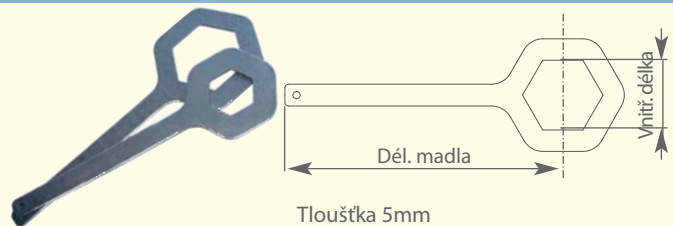

Matice	Vnitř. délka	Délka madla	Kód
M45	60 mm	363 mm	TP 45/60
M77	87 mm	374 mm	TP 77/87
M77	96 mm	383 mm	TP 77/96

Těsnění



Matice M45 Těsnění klingerit Těsnění ocel-plast (vysoké teploty)	TPKLI45 TPJOI45
Matice M77 Těsnění klingerit	TPKLI77

Příruba k přivaření



Matice M45 - Ø otvoru = 56 mm materiál ocel materiál nerez	TPBAG45 TPBAG45I
Matice M77 - Ø otvoru = 91 mm materiál ocel materiál nerez	TPBAG77 TPBAG77I

Matice

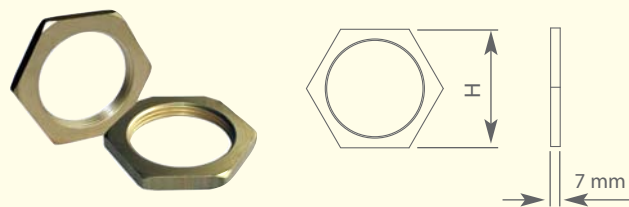

	Matice	H	Kód
Mosazné matice	M45	60 mm	TPECR45
	M77	95 mm	TPECR77
Nerez matice (matice inox nejsou skladem)	M77	NC	TPECRIN77



PONORNÉ TĚLESO PŘÍRUBOVÉ: Uvedené příslušenství není trvale skladem a je možné je zakoupit i jednotlivě.

Kryt

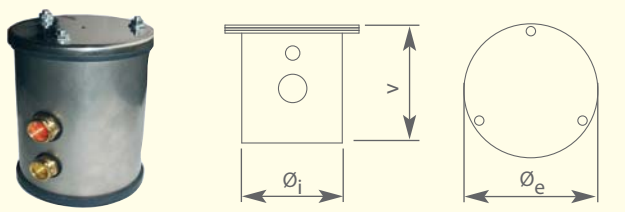

Příruba	Kryt Ø _i x v (mm)	Krytka Ø _e (mm)	Těleso kompatibilní
DN 80	110 x 152	120	standard - str.4
DN 100	145 x 202	155	speciál - str.5
DN 125	165 x 202	172	speciál - str.5
DN 150	165 x 202	172	speciál - str.5
DN 200	240 x 202	247	speciál - str.5



Charakteristika našich výrobků je informativní. Právo na změnu vyhrazeno.

- Ne mettre sous tension qu'après immersion totale de la partie chauffante des éléments et fermeture du capot.
- Ne pas mettre sous tension hors immersion
- S'assurer que les circuits ne seront en aucun cas immergés dans la boue ou les dépôts de fond de cuve.
- Tout décapage des circuits par des solutions chimiques est interdit.
- Les capots devront être placés dans une ambiance ventilée et la température des bornes ne devra pas excéder 80°C.
- Vérifier que la charge sur la surface des éléments blindés est compatible avec le produit à chauffer. Risque de destruction du produit.
- Il est conseillé de prévoir un système de surveillance de niveau, pour les cuves, ou de surveillance de débit pour les réchauffeurs à débit.
- Thermoplongeurs amovibles : doivent toujours être immergés avec un niveau de liquides supérieur de 100 mm au dessus de la zone chauffante.

THERMOPLONGEURS AMOVIBLES

Chauffage de liquides dans des cuves ouvertes avec fixation sur le bord supérieur de la cuve ou équipées d'un "trou d'homme". Thermoplongeurs destinés au chauffage des liquides, souvent corrosifs, de certains bains de traitement de surface.



Thermoplongeurs amovibles pour fond de cuve

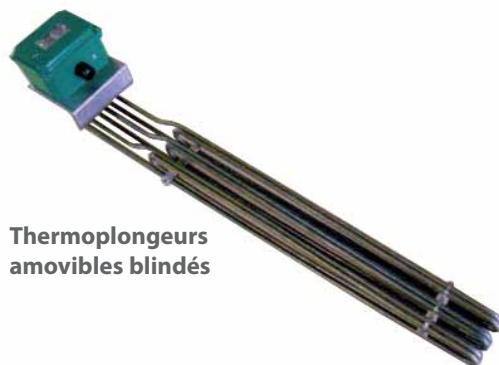

Thermoplongeurs amovibles blindés



Thermoplongeurs amovibles plats

Nous pouvons réaliser des thermoplongeurs adaptés à votre installation. N'hésitez pas à nous consulter .

THERMOPLONGEURS ANTIDÉFLAGRANTS

Thermoplongeurs électriques antidéflagrants, notifiés Ex d II C T6 à T1, pour utilisation en atmosphère explosible. Fabriqués sur mesure, selon le produit à chauffer et la configuration du réceptacle du thermoplongeur, ils peuvent être montés sur des ensembles tels que des cuves, réchauffeurs pour chauffer des produits statiques contenus dans des réservoirs ou des fluides en circulation dans un réchauffeur.

- Conditions d'utilisation :
 - Zone : 1 et 2 uniquement
 - Groupe : II C, II B et II A.
 - Classe de température : T6 à T1.
 - Ambiance d'utilisation : $-20 < T < 40^{\circ}\text{C}$.
 - Pression : $0,8 < P < 1,2 \text{ bar}$.

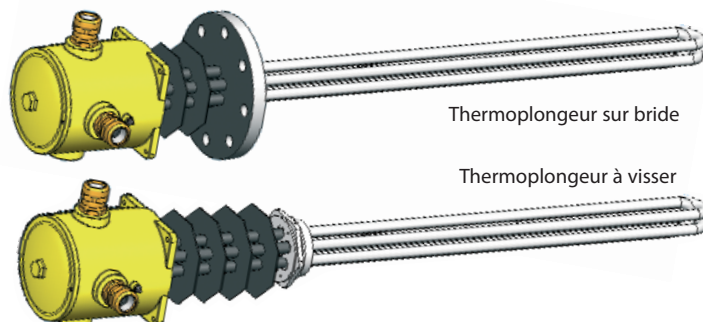

Thermoplongeur sur bride

Thermoplongeur à visser

**Thermoplongeurs ATEX :
INERIS 06 ATEX 0046**

Les caractéristiques de nos produits sont données à titre indicatif. Nous nous réservons le droit de les modifier en fonction de l'évolution technique.

DEFINIR UN THERMOPLONGEUR A VISSER OU SUR BRIDE

Formulaire disponible sur notre site : www.acim-jouanin.fr

Société : Tél : / Fax :

Contact : Service : Date :

Marque de la machine sur laquelle est monté le thermoplongeur :

1 - Définition du thermoplongeur : S'agit il :

Remplacement de thermo existant Création d'un thermo.

2 - Type de thermoplongeur :

A visser (p 2) Sur bride (p 4)

Nombre de pièce :

3 - Dimensionnel du thermoplongeur :

- o Diamètre des tubes chauffants: 8 mm 13.5 mm
 Autre
- o Longueur plongeante (mm) :
- o Longueur chauffante LC (mm) :
- o Longueur non chauffante NC (mm) : Standard Autre
- o Longueur sous bride LSB (mm) :
- o Longueur déportée LD (mm) :(Voir schéma 2)
- o Puissance (W) :
- o Tension (V): 230 V mono 230 V tri 400 V tri
- o Charge (W/cm²) :

Schémas : Thermoplongeur à bride. Principe applicable aux thermo. à visser

Configuration standard : capot non déporté

Schéma 1

Configuration spéciale : capot déporté

Schéma 2

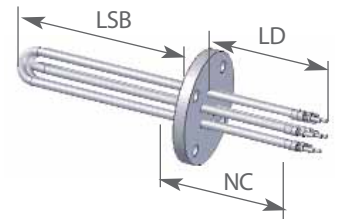
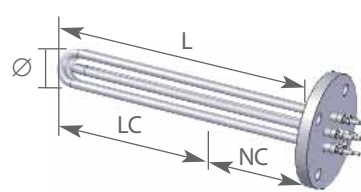

Légende

Ø : Diamètre Lc : Lg chauffante L : Lg plongeante NC : Lg non chauffante

La charge surfacique dépend des caractéristiques du thermoplongeur

4a - Thermoplongeurs à visser

• Matière du blindage :

- Inox 321
- Incoloy 800
- Laiton
- Autre

• Bouchon du thermoplongeur :

- Métrique : M 45 x 2 M 77 x 2
 Autre :
- Gaz : G 1"1/2 G 2"1/2
 Autre :

Matière : Laiton standard Autre (préciser)

• Accessoires :

- Capot moulé : M 45 M 77
- Capot plastique : M 45 M 77
- Bagues à souder : acier inox M 45 M 77
- Joint klingérite : M 45 M 77
- Joint métal-plastique : M 45 M 77
- Erou : laiton inox : M 45 M 77

4b - Thermoplongeurs sur bride

• Matière du blindage :

- Inox 321
- Incoloy 800
- Inox 316

• Bride du thermoplongeur :

- DN 80 DN 100 DN 125 DN 150 DN 200 DN 250 DN 300
- o PN 16 à 50. Préciser :
- o Matière de la bride : acier inox Autre :
- o Options sur la bride :
 Standard Face surélevée FS Simple emboitement mâle SEM
 Double emboitement mâle DEM Double emboitement femelle DEF

5 - Finitions du thermoplongeur

- Fixation des épingles sur le bouchon ou la bride :
 Soudé Brasé
- Traitement du thermoplongeur :
 Décapé Passivé
- Capot de connexion : Standard
- o Degré d'étanchéité du capot : IP

6 - Caractéristiques du produit à chauffer :

Nature du fluide à chauffer :

Température initiale (°C) :Temp. régulation (°C) :

Temps de montée en température (heures) :

Pression du fluide (Pa) :Concentration :

Hauteur mini d'immersion :

Type de régulation :

Ce formulaire est uniquement destiné à la rédaction de l'offre de prix. Un plan peut être demandé pour la fabrication.

Informations complémentaires

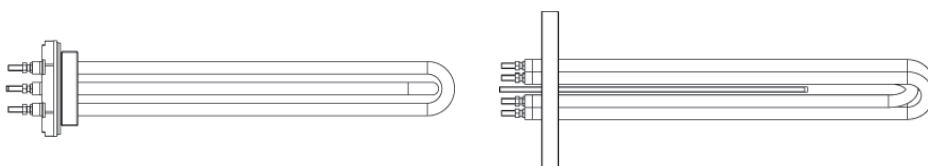

.....

.....

.....

.....

.....

Réalisation des thermoplongeurs dans la limite de compatibilité puissance, intensité, dimensionnel, connectique et options.

ACIM JOUANIN - 650, Rue Vulcain - Z.I. n°1 Nétreville - BP 1725 - 27017 EVREUX Cedex

Tél : 02.32.38.33.33

Fax : 02.32.38.38.30

E-mail : jouanin@acim-jouanin.fr

Web : www.acim-jouanin.fr

Les caractéristiques de nos produits sont données à titre indicatif. Nous nous réservons le droit de les modifier en fonction de l'évolution technique.

DEFINIR UN THERMOPLONGEUR A VISSER OU SUR BRIDE

Formulaire destiné à l'étude et à la conception d'un thermoplongeur, dans le cadre d'une première définition de produit. Ces informations nous permettront de déterminer le thermoplongeur le plus approprié à votre installation.

Société : **Tél :** / **Fax :**
Contact : **Service :** **Date :**
Marque de la machine sur laquelle est monté le thermoplongeur :

• Application :

- Montée en température Chauffage + maintien en température Maintien en température uniquement

• Produit à chauffer : Nature du fluide à chauffer : Concentration :

- Produit : Statique. Masse (kg) ou volume initial (m³): En circulation . Débit (m³/h) :
- Température initiale (°C) : Etat : solide liquide ○ Température finale (°C) : Etat : solide liquide
- Température ambiante(°C) :
- Temps de montée en température (heures) :
- Caractéristiques : Densité (kg/m³): Chaleur spécifique (J/ kg.K) : Conductivité thermique (W/m².°C)

- Informations particulières sur le produit :

- Y a-t-il un changement d'état au cours de la chauffe (ex : solide devenant liquide) :
Température de fusion (°C) : Chaleur latente de fusion (J/kg)

- Puisez vous le produit lorsque la cuve est en chauffe ? Si oui, quelle est la hauteur mini de produit ?
Remplissez vous le fût en cours d'extraction ? Si oui, suivant quel débit ? :

• Marque ou type de machine sur laquelle seront montés les thermoplongeurs :

- Définition de la cuve à chauffer : Longueur x largeur x hauteur x épaisseur des parois (mm) :
- Matière de la cuve : Poids de la cuve (kg) :
- Configuration de la cuve : ouverte fermée. Si oui, préciser la pression dans la cuve :
La cuve est elle calorifugée : non oui. Nature : Epaisseur (mm) :

- Nombre de thermoplongeur souhaité : (Sous réserve de réalisation)

- Alimentation électrique du thermoplongeur : Tension (V): Monophasé / Triphasé
- Type de fixation de thermoplongeur : A visser Sur bride Amovible

- Encombrement autour de la cuve :
Si le thermoplongeur nécessite un accessoire particulier, le spécifier sur le plan navette ci-contre.

Nous joindre un schéma de la pièce à chauffer. Ceci nous permettra de déterminer les déperditions thermiques et d'adapter la résistance au plus juste, tout en tenant compte des éventuelles contraintes dimensionnelles (ex : découpes)

• Informations concernant l'environnement :

- Le milieu d'utilisation : alimentaire, industriel, plasturgie.... Milieu corrosif ... Besoin d'une étanchéité particulière :
- Lieu d'exploitation : intérieur ou extérieur, local chauffé ou non, endroit venteux

Régulation :

- Sonde : Thermocouple J Thermocouple K Sonde PT 100
 - Modèle (baïonnette, à visser ...) : ○ Support de sonde : Diamètre Pas
 - Type de régulation souhaité : TOR PID Autre :
- N'hésitez pas à demander notre catalogue "Capteurs de température".

Réalisation des colliers dans la limite de compatibilité puissance, intensité, dimensionnel, connectique, accessoires et options.

ACIM JOUANIN - 650, Rue Vulcain - Z.I. n°1 Nétreville - BP 1725 - 27017 EVREUX Cedex
Tél : 02.32.38.33.33 Fax : 02.32.38.38.30 E-mail : jouanin@acim-jouanin.fr Web : www.acim-jouanin.fr

TEFLONOVÁ PONORNÁ TĚLESA

- Ponorná topná tělesa jsou určena pro ohřev agresivních lázní.
- Topná část je vytvořena obtočením topného kabelu s jednovrstvou izolací FEP.
Zatížení: 1W/cm² standardně pro použití až do 90°C.
Při potřebě využití ve vyšších teplotách nás kontaktujte.
- Studený vývod chráněný pletencem z PP (polypropylén), s černými indikátory hladiny ponoření mini a maxi (pružný, pevný, prodloužený)
- Spojka z PVC: IP64
mono: průměr 30 mm délka: 195 mm
tri: průměr 40 mm délka: 220 mm
- Elektrický kabel typu H05VVF, izolovaný FEP:
2 vodiče + zemnění (jednofázový) nebo 3 vodiče + zemnění (třífázový)
Délka standardní 1000 mm.
- Tolerance při výrobě:
 - +/- 10 mm, u rozměru topné zóny
 - +/- 50 mm, pro délku studeného vývodu a pro délku přívodního kabelu
- Výroba dle norem: EU.



Ponorná topná tělesa pro agresivní lázně pokryté teflonem jsou použitelná jen na ohřev kapalin.

Výběr obalu (Teflon FEP nebo Teflon PFA jednovrstvá nebo dvojitá) a struktury (PVDF nebo PP) se provádí dle podmínek využití (povaha kapaliny určené k ohřevu a maximální teplota lázně).

Topná část ponorného topného tělesa musí být neustále ponořena. Studený vývod musí být ponořený 200 mm v kapalině.

Pozor :

Ať už je model ponorného topného tělesa jakýkoli, je nutné nám upřesnit prostředí jeho využití (kapalina určená k ohřevu)

DESKOVÁ PONORNÁ TOPNÁ TĚLESA

Ponorná topná tělesa s: - plastovým rámem (model 1)
- kovovým rámem (model 2)

Použití: na okraji nebo na dně nádoby

Isolace: polypropylén nebo PVDF, dle prostředí využití (nutné upřesnit)

Standardní modely: vývody po šířce

Na požádání: vývod po délce. Nutná konzultace.

Výkon (W)	Napětí (V)	Šířka l (mm)	Délka L (mm)
1000	230 V mono	240	250
2000	230 V mono	295	315
3000	230 V mono	370	385
4500	400 V tri	420	440
6000	400 V tri	475	540
9000	400 V tri	600	675
12000	400 V tri	585	785
15000	400 V tri	585	930

Délky :

- Délka studeného vývodu L₁ : 1000 mm
- Délka elektrického kabelu L₂ : 1000 mm

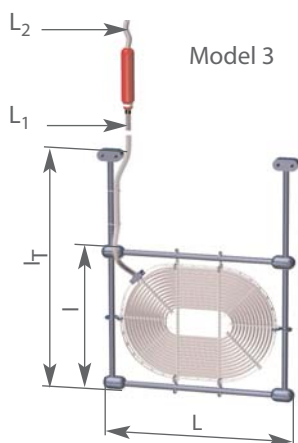
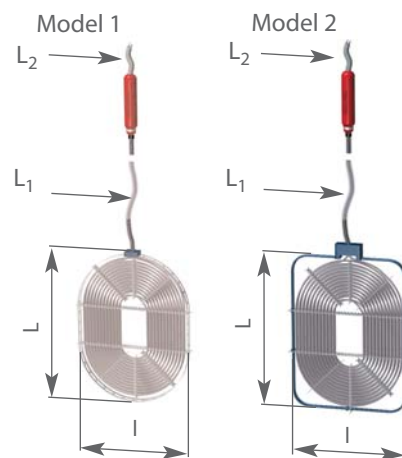

Snímatelné ponorné ohřivače připevněné na plastový rám o Ø 20 mm umožňující upevnění na nádobu. (model 3)

Výkon (W)	Napětí (V)	Šířka l (mm)	Délka L (mm)
1000	230 V mono	340	335
2000	230 V mono	395	400
3000	230 V mono	470	470
4500	400 V tri	520	525
6000	400 V tri	575	625
9000	400 V tri	700	760
12000	400 V tri	685	870
15000	400 V tri	720	1015

Ve všech případech je nutné sdělit nám délku podstavce IT

Téflon® : pryskyřice fluoro polymerová "Du Pont"

PONORNÉ TOPNÉ VÁLCE

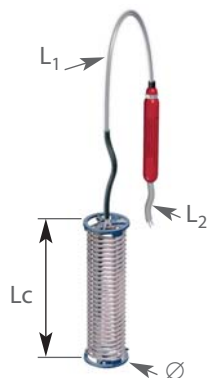

Jednoduchý válec
Model 4

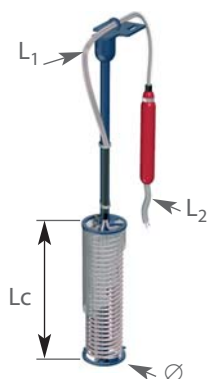

Válec s držákem pro připevnění na okraj lázně
Model 5

- Délka studeného vývodu
L₁ : 1000 mm
- Délka elektrického kabelu
L₂ : 1000 mm

PŘÍSLUŠENSTVÍ

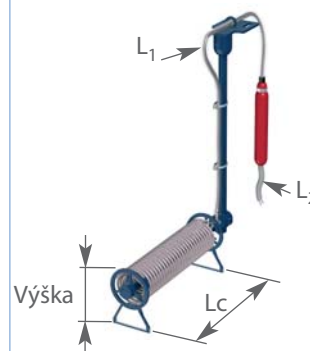

Válec s držáky a patkami
Model 6

Viz popis rozměrů pro model 4

Tvar	Výkon (W)	Napětí (V)	Délka Lc (mm)	Průměr Ø (mm)
Jednoduchý válec Model 4	1000	230 V mono	240	85
	2000	230 V mono	380	85
	3000	230 V mono	610	85
	4500	400 V tri	585	125
	6000	400 V tri	740	125
	9000	400 V tri	1145	125
	12000	400 V tri	1340	125
Válec s držákem pro připevnění na okraj lázně Model 5	1000	230 V mono	225	85
	2000	230 V mono	390	85
	3000	230 V mono	620	85
	4500	400 V tri	560	125
	6000	400 V tri	710	125
	9000	400 V tri	1120	125
	12000	400 V tri	1300	125
	15000	400 V tri	1540	125

Výkon (W)	Výška patek H (mm)
1000	120
2000	120
3000	120
4500	160
6000	160
9000	160
12000	160
15000	160

PONORNÁ TOPNÁ TĚLESA KRUHOVÁ



Kruhové ponorné topné těleso cirkulační, bez zátěžových patek - Model 7

PŘÍSLUŠENSTVÍ



Kruhové ponorné topné těleso cirkulační, s zátěžových patek

Patky :
Izolace z PP nebo PVDR pro vymezení ponorného topného tělesa.

Patky typu A



Patky typu B



Výkon (W)	Napětí (V)	Vnější průměr prstence (mm)							
		600	800	1000	1200	1400	1600	1800	2000
1000	230 V mono	X	X	X	X	X	X	X	X
2000	230 V mono	X	X	X	X	X	X	X	X
3000	230 V mono	X	X	X	X	X	X	X	X
4500	400 V tri	X	X	X	X	X	X	X	X
6000	400 V tri			X	X	X	X	X	X
9000	400 V tri						X	X	X
12000	400 V tri							X	X

Charakteristika našich výrobků je informativní. Právo na změnu vyhrazeno.



Capteurs de température -
Régulation



Colliers chauffants



Aérothermes

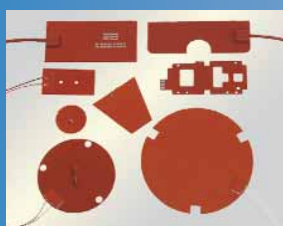

Eléments souples



Thermoplongeurs



Eléments blindés -
Résistances à ailettes



Cartouches
chauffantes



Résistances formables
à froid



Infrarouges

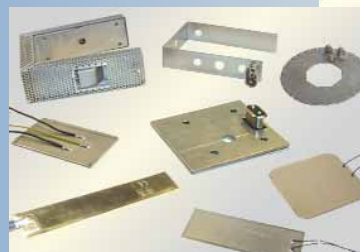

Résistances plates



Fours



Chauffage de fût



Eléments surmoulés



Câbles, gaines et accessoires

Mais aussi les familles : **Traçage, Résistances sur barillet**



ACIM JOUANIN
Z.I. N°1 Nétreville
650, Rue Vulcain - B.P. 1725
27017 EVREUX Cedex - FRANCE



Tel : 33/02 32 38 33 33



Fax : 33/02 32 38 38 30



E-mail : jouanin@acim-jouanin.fr
Web site : www.acim-jouanin.fr