

Topné stoly



**Topné
stoly**

Možnosti využití

Topný stůl vyvinutý pro všechny typy kondukčního ohřevu jako je: ohřev plastů, kaučuku, nástrojů, kompozitních materiálů, sušení výrobků...

Technické parametry

- Šasi z jackelu pro tyto rozměry ploten::
 - 1000 x 1000 mm, jackel 60 x 60 x 3 mm,
 - pro větší rozměry, jackel 80 x 80 x 3 mm.
- Plotna :
 - válcovaná ocel, tloušťka 12mm, povrch - barva do vysoké teploty. Zatížení max: 6 kg/dm²
 - hliník, tloušťka 20mm, neopracovaný povrch, zatížení max: 1 kg/dm²

Důležité: Nikdy nepokládejte na hliníkovou plotnu materiál nebo výrobky tvrdší než je samotná plotna. Pro ohřev forem nebo jiných ocelových výrobků musí být topná plotna z oceli.

- Povrchová úprava stolu - polyuretanová barva modrá RAL 5007.
- Popis elektrického rozvaděče: Skříň IP 55, normalizované zapojení, světelná signalizace, tlačítka, hlavní vypínač ...

- Ohřev plotny :
 - tělesa s otevřeným tepelným zářením (nejsou vodotěsná),
 - tělesa plochá se slídovou izolací (nejsou vodotěsná),
 - tělesa zapouzdřená (vodotěsná).

Výběr způsobu ohřevu je nutné volit dle požadované provozní teploty, materiálu plotny a potřebné homogenity ohřevu plotny ...

- Izolace z kvalitní kameninové textilie
- Regulace teploty :
 - Termostat + 50°C až + 320°C případně + 35°C až 210°C, přesnost ± 10°C na plotně.
 - Regulátor PID samoregulační s dvojitým digitálním displayem (teplota a požadovaná hodnota). Přesnost: plotna ocel: ± 4°C, plotna alu: ± 1°C (neplatí pro okraje plotny o šířce cca 100mm)

Možnost realizace topných stolů dle zákaznické specifikace.

Výkon a vnější rozměry

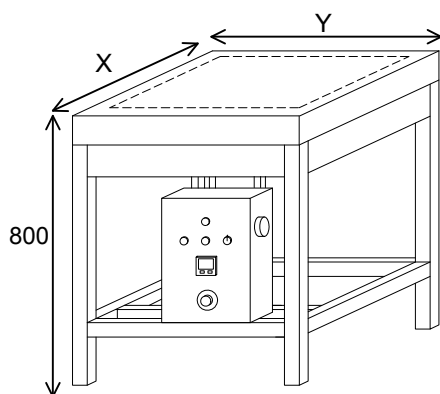

Vnější rozměry plotny (mm)		Teplota plochy : 200°C			Teplota plochy : 300°C		
		Výkon (W)	Kód pro plotnu Alu	Kód pro plotnu ocel	Výkon (W)	Kód pro plotnu Alu	Kód pro plotnu ocel
X	Y						
500	500	1500	TAL 152	TAC 152	3000	TAL 303	TAC 303
500	750	2000	TAL 202	TAC 202	4300	TAL 433	TAC 433
750	750	3000	TAL 302	TAC 302	6500	TAL 653	TAC 653
750	1000	4000	TAL 402	TAC 402	8500	TAL 853	TAC 853
1000	1000	5400	TAL 542	TAC 542	11000	TAL 1103	TAC 1103
1500	1000	8000	TAL 802	TAC 802	16000	TAL 1603	TAC 1603
2000	1000	10500	TAL 1052	TAC 1052	22000	TAL 2203	TAC 2203

Poznámka: Zóna bez ohřevu po celém obvodu plotny v šířce: 100mm

Poznámky: Uvedené výkony byly stanoveny pro ohřev těžkých předmětů (jako například ocelové formy). Pro ohřev lehčích předmětů (jako například plastové desky) je doporučeno snížení výkonu o 25%. Nutné upřesnit spolu se zasláním objednávky.