

TRYSKOVÁ TĚLESA S VENTILACÍ

- Tělesa s ventilací jsou určena k ohřevu tam, kde je vyžadováno násle. Jsou používána zejména na vstříkolisech. Tato technologie umožňuje práci s pryskyřicemi a plasty, které vyžadují vysokou a stabilní teplotu.
- Použitím těles s ventilací je možné účinně bránit efektu samozahřívání trysky.
- Nabízená tělesa s ventilací umožňuje zejména :
 - rychlý ohřev.
 - Toto je možné díky systému pulzové vzduchové ventilace.



Tryskové těleso keramické s ventilátorem

CHARAKTERISTIKA

- Kostra z leštěné oceli se skládá ze dvou polovin válců. Tato zajišťuje nasměrování proudění vzduchu na trysku tak, aby bylo zajištěno její chlazení. Bezpečnostní patky zajišťují kostru na trysce tak, aby nedocházelo ke ztrátě kontaktu.
- Tělesa jsou usazena na skeletu, který zajišťuje správnou polohu pro připojení (počet těles je závislý na délce zóny určené k ohřevu).
- Zajišťování chlazení, které je kombinované s dobrou tepelnou vodivostí elektroizolace tělesa, umožňuje rychlý úbytek kalorií.
- Tělesa jsou slídová nebo keramická dle typu instalace.
- Připevnění tělesa je zajištěno pomocí otočných šroubů. Kostra tělesa je uzavřena pomocí jedné nebo více přezek.
- Přívod: svorkovnice pod krytem. Orientace radiální nebo tangenciální - umístění na středu v horní části tělesa v otvoru kostry, který je k tomuto určen. Jednofázové nebo třífázové provedení.
- Vyrobeno dle normy EN60335-1 :
 - Tolerance pro výkon: + 5% - 10%
 - Ztráta proudu < 0.75 mA/kW

DOPLŇKY

- Na instalaci může být umístěn plášť pro zamezení šíření hluku a zajištění lepších pracovních podmínek pro obsluhujícího pracovníka.
- Tělesa mohou být osazena sondou pro regulaci, což vyžaduje provedení speciálního otvoru. Viz. držák sondy, str. 12

ROZMĚRY

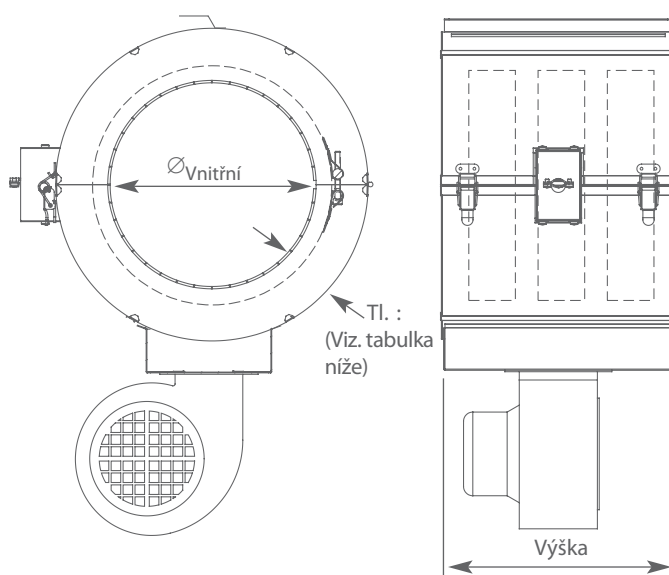

Rozměry těles včetně ventilátorů není možné považovat za závazné. Celkové vnější rozměry se mohou lišit dle typu instalace.

V : Výška

Typ tělesa	Tloušťka
Tělesa keramická s ventilací	30 mm
Tělesa keramická s ventilací a protihlukovým pláštěm	50 mm
Tělesa slídová s ventilací	30 mm
Tělesa slídová s ventilací a protihlukovým pláštěm	50 mm

Rozměry uvedeny bez ventilátoru .

Realizace sestavy "tělesa s ventilací" je limitována kompatibilitou výkonu, intenzity, rozměrů, připojení a příslušenství. S případnými dotazy se obraťte na naše obchodní oddělení.